

AC2B40
 行程:±12mm
 最小刻度:10um
 平行度:30um
 移動精度:30um
 荷重:3kgf

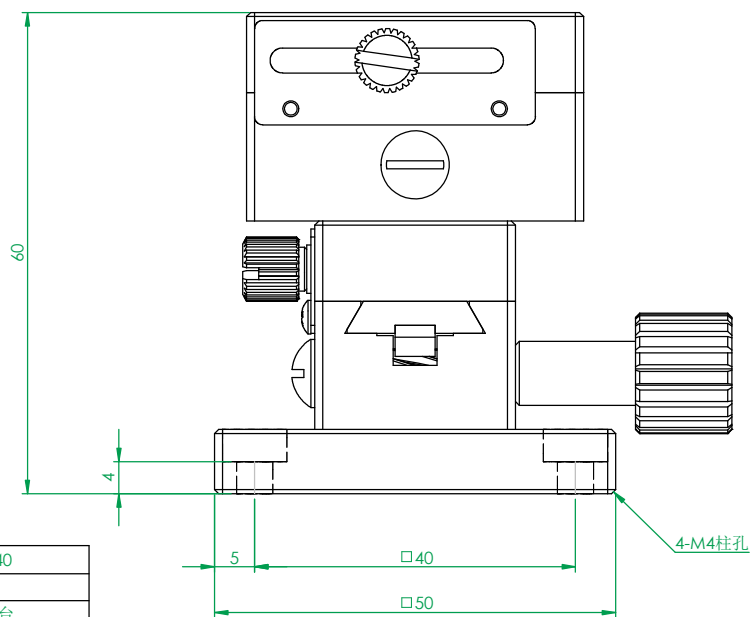
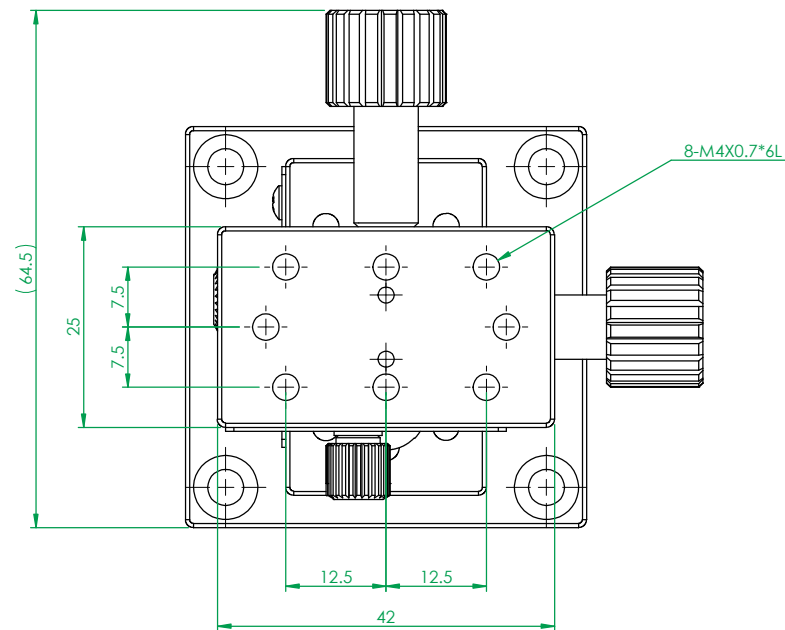

| | | | | | | | |
|-------------|-------|---|------|-------------|-------|--------|------------|
| 一般公差 | | YUNK 焜瀚传动® The Mark of Linear Motion | 備註 | 合格成品,獨立包裝保存 | 機型 | AC2B40 | |
| 尺寸範圍 | 容許差 | | 表處 | 依各零件 | 料碼 | N/A | |
| 0.5 ~ 5 | ±0.05 | 材料 | 見零件表 | 數量 | N/A/組 | 品名 | 鳩尾滑台 |
| 5 ~ 15 | ±0.08 | 熱處理 | | | | 檔案號 | AC2B40(客用) |
| 15 ~ 70 | ±0.1 | 審核 | 日期 | | | 單位 | mm |
| 70 ~ 300 | ±0.2 | 繪圖 | 日期 | | | 圖紙規格 | A3 |
| 300 ~ 1000 | ±0.3 | 設計 | 日期 | | | 比例 | 1.5:1 |
| 1000 ~ 1500 | ±0.5 | | | | | 重量 | 268.5g |
| | | | | 投影 | | 版本 | T1 |