

YXMXYC8020

行程: $\pm 10\text{mm}$

最大负荷: 8.5kgf

传动方式: 螺杆传动

最高速度: 20mm/sec

单向定位精度: 0.01mm

反复定位精度: $\pm 0.001\text{mm}$

反向间隙: 0.005mm

静态平行: 60 μm

运动平行: 10 μm

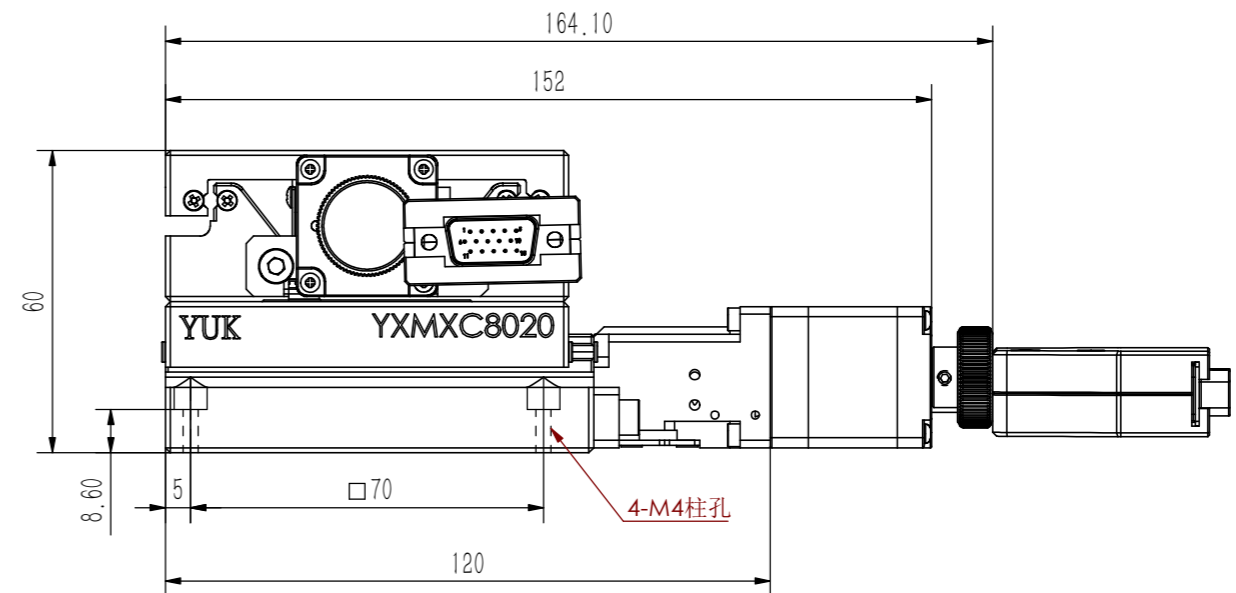

一般公差		 YUK 焜瀚传动 ® The Mark of Linear Motion	備註	合格成品,獨立包裝保存		機型	N/A	
尺寸範圍	容許差		表處	依各零件		料碼	YXMXYC8020	
0.5 ~ 5	±0.05		材料	見零件表	數量	N/A/組	品名	电动滑台MXC (8020双轴)
5 ~ 15	±0.08		熱處理			檔案號	YXMXYC8020 (客用)	
15 ~ 70	±0.1		審核	日期		單位	mm	圖紙規格 A3
70 ~ 300	±0.2	繪圖	日期	2019/01/25	比例	1:1.5	重量	2396.39
300 ~ 1000	±0.3	設計	日期	2019/01/25	比例	1:1.5	重量	2396.39
1000 ~ 1500	±0.5							

